

THÔNG SỐ KỸ THUẬT

MSL14





ĐẶC TÍNH SẢN PHẨM

- Điện áp vào: 100-240VAC
- Tần số: 50/60Hz
- Dài công suất: 20W/30W
- Hiệu suất: >85%
- Hệ số công suất: PF ≥0.98
- Màu sắc ánh sáng: Trắng ấm
- Chỉ số hoàn màu: CRI ≥90
- Vật liệu thân đèn: hợp kim nhôm
- Màu sắc sản phẩm: Đen
- Tuổi thọ @ Ta 25°C: 50.000h

ỨNG DỤNG

- Sử dụng chip led CrispColor Technology™ của hãng Lumileds. Chỉ số hoàn màu cao (CRI≥90) cho màu sắc vật thể trung thực, nổi bật, độ tương phản cao.
- Phù hợp cho chiếu sáng hiện vật trưng bày tại các cửa hàng trang sức, thời trang, trung tâm thương mại, nhà hàng...

MÃ SẢN PHẨM	MÃ ENA/UPC	KÍCH THƯỚC	CÔNG SUẤT	QUANG THÔNG	NHIỆT ĐỘ MÀU	GÓC CHIẾU
MSL141-020WS309LG15	8936109023768	Ø65*145	20W	2000lm	3000K	15°
MSL141-020WS309LG24	8936109023775	Ø65*145	20W	2000lm	3000K	24°
MSL142-030WS309LG15	8936109023782	Ø75*165	30W	3000lm	3000K	15°
MSL142-030WS309LG24	8936109023799	Ø75*165	30W	3000lm	3000K	24°

Thông tin chung

Kiểu lắp đặt	Gắn lên thanh ray	Chu kỳ bật tắt	100000
Kiểu kết nối	2T	B50L70	50000h
Ứng dụng	Dàn dựng	Tuổi thọ	50000h

Thông số về điện

Điện áp vào	100-240VAC	Hệ số công suất	>0.98
Tần số	50/60Hz	Thời gian khởi động	0.5s

Thông số về quang

Nhiệt độ màu	CCT 3000K	Góc chiếu	15°/24°
Hiệu suất phát quang	100lm/W	LLFM @ 50000h	70%
Chỉ số hoàn màu	>90	Chip LED	Lumileds
Tỉ số S/P	1.191		

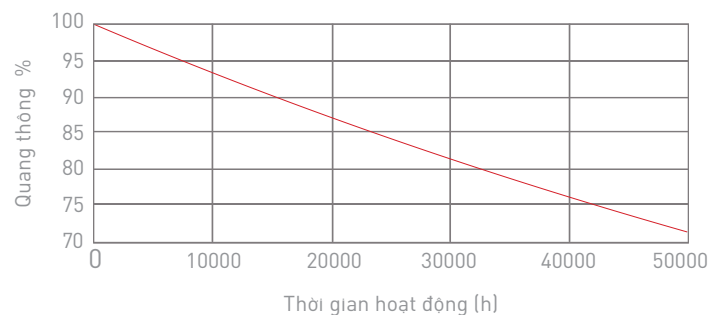
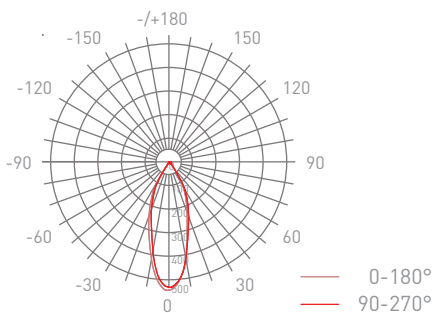

Nhiệt độ hoạt động

Nhiệt độ môi trường (Min)	-25°C	Nhiệt độ lưu trữ (Min)	-40°C
Nhiệt độ môi trường (Max)	45°C	Nhiệt độ lưu trữ (Max)	65°C

Điều khiển và dimming

Thay đổi độ sáng	Không
------------------	-------

Màu sắc và vật liệu

Màu sắc sản phẩm	Đen	Vật liệu thân đèn	Nhôm
------------------	-----	-------------------	------

Kích thước và trọng lượng

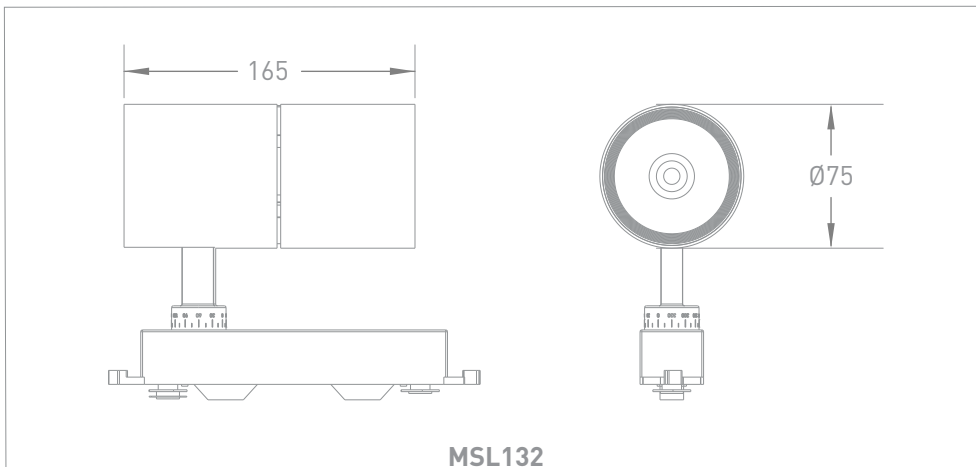
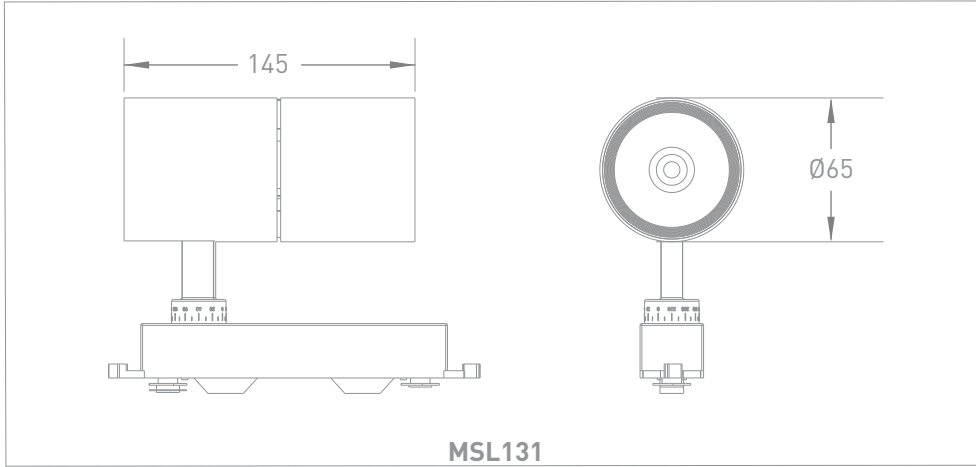

Tiêu chuẩn và chứng nhận

Cấp bảo vệ	0	Tiêu chuẩn	TCVN 8781:2011
IP	20		TCVN 9892:2013
IK	Không xác định		TCVN 10485:2015
			ISO 9001:2015

Thông tin đóng gói

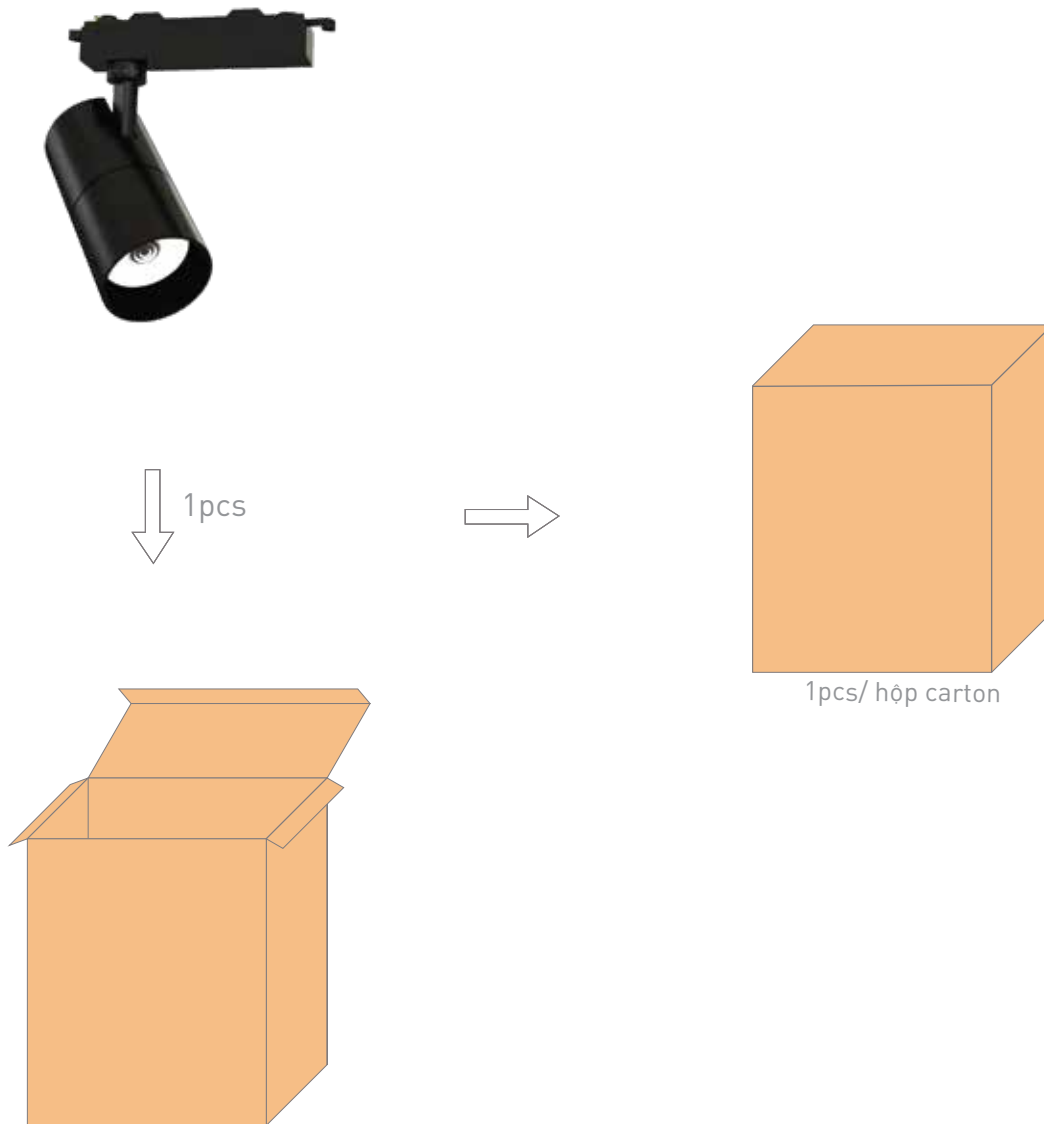

Bảng thông tin kỹ thuật này chỉ để tham khảo, chúng tôi có quyền thay đổi mà không cần thông báo trước. Nếu bạn cần thông tin cập nhật mới nhất, xin vui lòng liên hệ với các đại lý, nhà phân phối hoặc liên hệ với chúng tôi qua website www.mes.vn

CÔNG TY CỔ PHẦN GIẢI PHÁP CƠ ĐIỆN MES

37 Huỳnh Văn Lũy, P. Phú Lợi,
TP. Thủ Dầu Một, T. Bình Dương
Tel: 0274 3 557799 - Fax: 0274 3 667799
Email: info@mes.vn - www.mes.vn

